

RX 20 Technische gegevens.

Elektrische vorkheftrucks

RX 20-15

RX 20-16

RX 20-16P

RX 20-18

RX 20-18P/h

RX 20-20

RX 20-20P

RX 20-20P/h

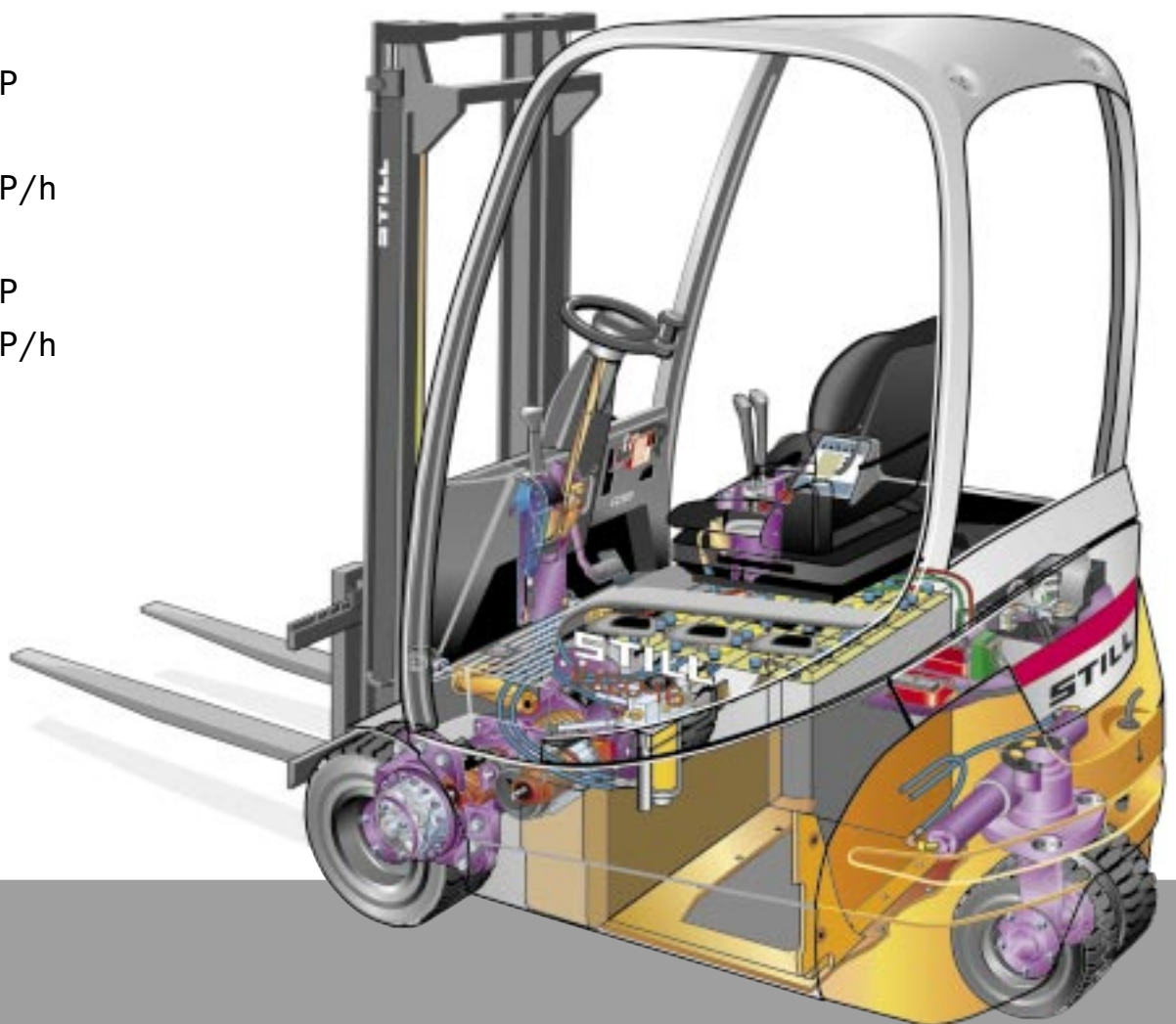

RX 20 Technische gegevens.

Dit typeblad volgens VDI-richtlijn 2198 vermeldt alleen de technische waarden van de standaard trucks.
Afwijkende banden, andere masten, extra voorzieningen enz. kunnen andere waarden opleveren.

| | | | | | | | | |
|-----------------|--|---|-----------------|-----------------|-----------------|-----------------|-----------------|--------------|
| Kenmerken | 1.1 | Fabrikant | | STILL | STILL | STILL | STILL | |
| | 1.2 | Type | | RX 20-15 | RX 20-16 | RX 20-16P | RX 20-18 | |
| | 1.3 | Aandrijving | | Elektro | Elektro | Elektro | Elektro | |
| | 1.4 | Bediening | | Zit | Zit | Zit | Zit | |
| | 1.5 | Draagvermogen | Q | kg | 1500 | 1600 | 1600 | 1800 |
| | 1.6 | Bij lastzwaartepunt | c | mm | 500 | 500 | 500 | 500 |
| | 1.8 | Lastafstand | x | mm | 350 | 355 | 355 | 355 |
| | 1.9 | Wielbasis | y | mm | 1341 | 1341 | 1410 | 1441 |
| | Gewicht | 2.1 | Eigen gewicht | | kg | 2824 | 2884 | 2916 |
| 2.2 | | Asbelasting met last voor | | kg | 3743 | 3933 | 3915 | 4288 |
| 2.2.1 | | Asbelasting met last achter | | kg | 513 | 550 | 602 | 556 |
| 2.3 | | Asbelasting zonder last voor | | kg | 1292 | 1314 | 1345 | 1421 |
| 2.3.1 | | Asbelasting zonder last achter | | kg | 1464 | 1570 | 1571 | 1623 |
| Banden, chassis | 3.1 | Banden, massief (V), super-elastisch (SE), lucht (L), polyurethaan (PE) | | | SE | SE | SE | SE |
| | 3.2 | Bandenmaat voor | | | 18 x 7-8 | 18 x 7-8 | 18 x 7-8 | 200 / 50-10 |
| | 3.3 | Bandenmaat achter | | | 15 x 4 1/2-8 | 15 x 4 1/2-8 | 16 x 6-8 | 15 x 4 1/2-8 |
| | 3.5 | Wielen, aantal voor (x = aangedreven) | | | 2x | 2x | 2x | 2x |
| | 3.5.1 | Wielen, aantal achter (x = aangedreven) | | | 2 | 2 | 2 | 2 |
| | 3.6 | Spoorbreedte voor | b ₁₀ | mm | 932 | 932 | 932 | 942 |
| | 3.7 | Spoorbreedte achter | b ₁₁ | mm | 168 | 168 | 865 | 168 |
| Afmetingen | 4.1 | Neiging mast / vorkenbord naar voor | | Graden | 3 | 3 | 3 | 3 |
| | 4.1.1 | Neiging mast / vorkenbord naar achter | | Graden | 8 | 8 | 8 | 8 |
| | 4.2 | Bouwhoogte mast | h ₁ | mm | 2160 | 2160 | 2160 | 2160 |
| | 4.3 | Vrije heffing | h ₂ | mm | 150 | 150 | 150 | 150 |
| | 4.4 | Hefhoogte | h ₃ | mm | 3230 | 3230 | 3230 | 3230 |
| | 4.5 | Hoogte mast in hoogste stand | h ₄ | mm | 3805 | 3805 | 3805 | 3805 |
| | 4.7 | Hoogte beschermdak (cabine) | h ₆ | mm | 2082 | 2082 | 2082 | 2082 |
| | 4.8 | Zithoogte/stahoogte | h ₇ | mm | 1015 | 1015 | 1015 | 1015 |
| | 4.12 | Hoogte aanhangerkoppeling | h ₁₀ | mm | 490 | 490 | 460 / 350 | 490 |
| | 4.19 | Totale lengte | l ₁ | mm | 2683 | 2683 | 2861 | 2783 |
| | 4.20 | Lengte incl. vorkrug | l ₂ | mm | 1883 | 1883 | 2061 | 1983 |
| | 4.21 | Totale breedte | b ₁ | mm | 1099 | 1099 | 1099 | 1138 |
| | 4.22 | Vorkdikte | s | mm | 35 | 40 | 40 | 40 |
| | 4.22.1 | Vorkbreedte | e | mm | 80 | 80 | 80 | 80 |
| | 4.22.2 | Vorklengte | l | mm | 800 | 800 | 800 | 800 |
| | 4.23 | Vorkenbord ISO 2328, klasse / type A, B | | | ISO II / A | ISO II / A | ISO II / A | ISO II / A |
| | 4.24 | Breedte vorkenbord | b ₃ | mm | 980 | 980 | 980 | 980 |
| | 4.31 | Bodemvrijheid met last onder mast | m ₁ | mm | 90 | 90 | 90 | 90 |
| | 4.32 | Bodemvrijheid midden wielbasis | m ₂ | mm | 123 | 123 | 123 | 123 |
| | 4.33 | Werkgangbreedte bij pallets 1000 x 1200 dwars | A _{st} | mm | 3204 | 3209 | 3408 | 3309 |
| 4.34 | Werkgangbreedte bij pallets 800 x 1200 langs | A _{st} | mm | 3328 | 3333 | 3607 | 3433 | |
| 4.35 | Draaistraal | W _a | mm | 1523 | 1528 | 1852 | 1628 | |
| 4.36 | Binnenstraal | b ₁₃ | mm | - | - | 533 | - | |
| Capaciteiten | 5.1 | Rijsnelheid met last | | km/h | 16 | 16 | 16 | 16 |
| | 5.1.1 | Rijsnelheid zonder last | | km/h | 16 | 16 | 16 | 16 |
| | 5.2 | Hefsnelheid met last | | m/s | 0,43 | 0,43 | 0,43 | 0,42 |
| | 5.2.1 | Hefsnelheid zonder last | | m/s | 0,60 | 0,60 | 0,60 | 0,60 |
| | 5.3 | Daalsnelheid met last | | m/s | 0,51 | 0,51 | 0,51 | 0,52 |
| | 5.3.1 | Daalsnelheid zonder last | | m/s | 0,47 | 0,47 | 0,47 | 0,48 |
| | 5.5 | Trekkraft met last | | N | 3200 | 3200 | 3200 | 3050 |
| | 5.5.1 | Trekkraft zonder last | | N | 3340 | 3340 | 3340 | 3320 |
| | 5.6 | Maximale trekkraft met last | | N | 9260 | 9260 | 9250 | 8990 |
| | 5.6.1 | Maximale trekkraft zonder last | | N | 9120 | 9120 | 9120 | 9130 |
| 5.7 | Stijgvermogen met last | | % | 12,8 | 12,8 | 12,7 | 11,4 | |
| 5.7.1 | Stijgvermogen zonder last | | % | 20,1 | 20,1 | 19,9 | 19,0 | |
| 5.8 | Maximaal stijgvermogen met last | | % | 21,2 | 21,2 | 21,0 | 19,0 | |
| 5.8.1 | Maximaal stijgvermogen zonder last | | % | 24,8 | 24,8 | 25,4 | 25,9 | |
| 5.9 | Acceleratietijd met last | | s | 4,1 | 4,1 | 4,1 | 4,2 | |
| 5.9.1 | Acceleratietijd zonder last | | s | 4,0 | 4,0 | 4,0 | 4,0 | |
| 5.10 | Bedrijfsrem | | | elektr. / mech. | elektr. / mech. | elektr. / mech. | elektr. / mech. | |
| Elektromotor | 6.1 | Rijmotorvermogen KB 60 min | | kW | 2x4,5 | 2x4,5 | 2x4,5 | 2x4,5 |
| | 6.2 | Pompmotorvermogen bij 15% ED | | kW | 9 | 9 | 9 | 9 |
| | 6.3 | Batterij volgens DIN 43531 / 35 / 36 A, B, C, nee | | | DIN 43531 B | DIN 43531 B | DIN 43531 B | DIN 43531 B |
| | 6.4 | Batterijspanning | U | V | 48 | 48 | 48 | 48 |
| | 6.4.1 | Batterijcapaciteit | K 5 | Ah | 575L | 575L | 575L | 575L |
| | 6.5 | Batterijgewicht | | kg | 856 | 856 | 856 | 856 |
| 6.6 | Energieverbruik volgens VDI-cyclus | | kWh/h | | | | | |
| Overigen | 8.1 | Aandrijving | | | | | | |
| | 8.2 | Werkdruk voor aanbouwapparatuur | | bar | 250 | 250 | 250 | 250 |
| | 8.3 | Olie voor aanbouwapparatuur | | l / min | | | | |
| | 8.4 | Geluidsniveau bij het oor van de bestuurder | | dB(A) | <70 | <70 | <70 | <70 |
| | 8.5 | Aanhangerkoppeling, soort / DIN type | | | trekpen | trekpen | trekpen | trekpen |

| STILL | STILL | STILL | STILL |
|-----------------|-----------------|-----------------|-----------------|
| RX 20-18P/h | RX 20-20 | RX 20-20 P | RX 20-20 P/h |
| Elektro | Elektro | Elektro | Elektro |
| Zit | Zit | Zit | Zit |
| 1800 | 2000 | 2000 | 2000 |
| 500 | 500 | 500 | 500 |
| 355 | 365 | 365 | 365 |
| 1448 | 1540 | 1469 | 1448 |
| 3343 | 3212 | 3225 | 3453 |
| 4442 | 4667 | 4633 | 4888 |
| 701 | 545 | 592 | 565 |
| 1580 | 1544 | 1455 | 1693 |
| 1763 | 1668 | 1770 | 1760 |
| SE | SE | SE | SE |
| 200 / 50-10 | 200 / 50-10 | 200 / 50-10 | 200 / 50-10 |
| 16 x 6-8 | 15 x 4 1/2-8 | 16 x 6-8 | 16 x 6-8 |
| 2x | 2x | 2x | 2x |
| 2 | 2 | 2 | 2 |
| 942 | 942 | 942 | 942 |
| 865 | 168 | 865 | 865 |
| 3 | 3 | 3 | 3 |
| 8 | 8 | 8 | 8 |
| 2160 | 2160 | 2160 | 2160 |
| 150 | 150 | 150 | 150 |
| 3230 | 3150 | 3150 | 3150 |
| 3805 | 3805 | 3805 | 3805 |
| 2240 | 2082 | 2082 | 2240 |
| 1173 | 1015 | 1015 | 1173 |
| 460 / 350 | 490 | 460 / 350 | 460 / 350 |
| 2908 | 2892 | 2930 | 2918 |
| 2108 | 2092 | 2130 | 2118 |
| 1138 | 1138 | 1138 | 1138 |
| 40 | 40 | 40 | 40 |
| 80 | 80 | 80 | 80 |
| 800 | 800 | 800 | 800 |
| ISO II / A | ISO II / A | ISO II / A | ISO II / A |
| 980 | 980 | 980 | 980 |
| 90 | 90 | 90 | 90 |
| 123 | 123 | 123 | 123 |
| 3439 | 3418 | 3473 | 3449 |
| 3638 | 3542 | 3672 | 3648 |
| 1883 | 1727 | 1907 | 1883 |
| 538,5 | - | 541 | 538,5 |
| 16 | 16 | 16 | 16 |
| 16 | 16 | 16 | 16 |
| 0,42 | 0,38 | 0,38 | 0,38 |
| 0,60 | 0,52 | 0,52 | 0,52 |
| 0,52 | 0,53 | 0,53 | 0,53 |
| 0,48 | 0,49 | 0,49 | 0,49 |
| 2980 | 2980 | 2970 | 2930 |
| 3260 | 3280 | 3280 | 3240 |
| 8950 | 8950 | 8950 | 8920 |
| 9080 | 9100 | 9070 | 9070 |
| 10,7 | 10,5 | 10,5 | 10 |
| 17,1 | 17,9 | 17,8 | 16,5 |
| 17,8 | 17,6 | 17,5 | 16,7 |
| 26,4 | 27,2 | 25,2 | 27,2 |
| 4,3 | 4,3 | 4,3 | 4,4 |
| 4,1 | 4,1 | 4,1 | 4,2 |
| elektr. / mech. | elektr. / mech. | elektr. / mech. | elektr. / mech. |
| 2x4,5 | 2x4,5 | 2x4,5 | 2x4,5 |
| 9 | 9 | 9 | 9 |
| DIN 43531 B | DIN 43531 B | DIN 43531 B | DIN 43531 B |
| 48 | 48 | 48 | 48 |
| 700L | 575L | 575L | 700L |
| 1119 | 856 | 856 | 1119 |
| | | | |
| 250 | 250 | 250 | 250 |
| | | | |
| <70 | <70 | <70 | <70 |
| trekpen | trekpen | trekpen | trekpen |

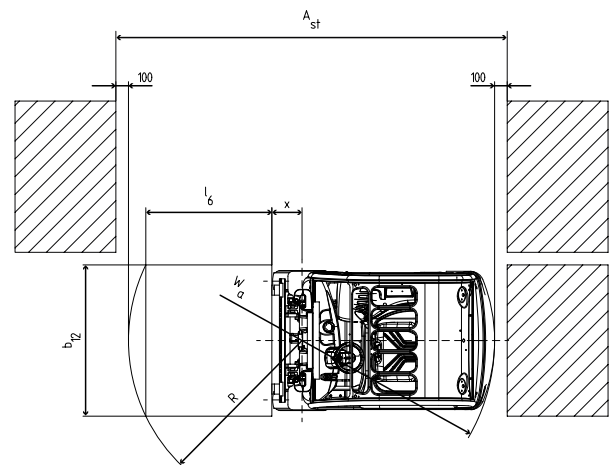
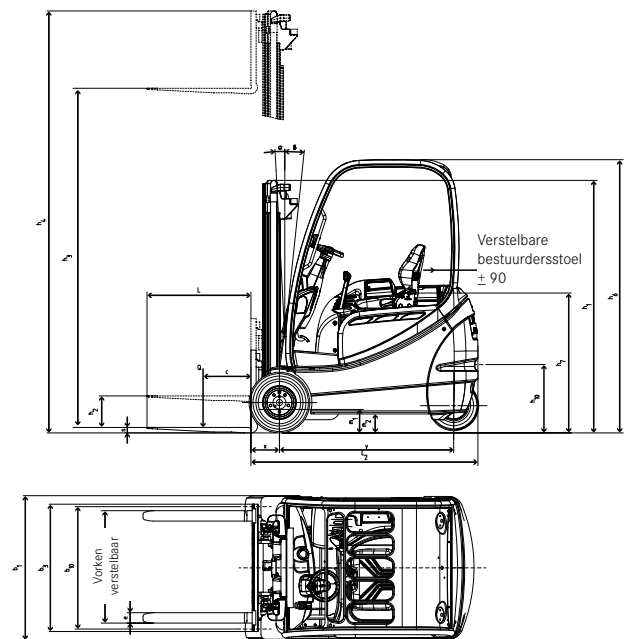

De maten hebben betrekking op een verticaal staande mast.

RX 20 Technische gegevens.

| | | | | Tweevoudige mast | | Tweevoudige mast met vrije heffing | | Drievoudige mast | |
|-----------------------------|-----------------------------|--------------------------------|----------------|---|-------------|------------------------------------|-------------|---|-------------|
| RX 20-15/16 | Hefhoogte | h ₃ | mm | 2830 - 4230 | 4730 - 5430 | 2975 - 3975 | 4320 - 5220 | 5620 - 7870 | |
| | Bouwhoogte | h ₁ | mm | 1960 - 2660 | 2910 - 3260 | 1960 - 2460 | 1960 - 2260 | 2460 - 3210 | |
| | Vrije heffing B-ophanging | h ₂ /h ₅ | mm | 150 | 150 | 1330 - 1830 | 1330 - 1630 | 1830 - 2580 | |
| | Vrije heffing A-ophanging | h ₂ /h ₅ | mm | 150 | 150 | 1362 - 1862 | 1362 - 1662 | 1862 - 2612 | |
| | Max. Masthoogte B-ophanging | h ₄ | mm | 3480 - 4880 | 5280 - 6080 | 3625 - 4625 | 4970 - 5870 | 6270 - 8520 | |
| | Max. Masthoogte A-ophanging | h ₄ | mm | 3473 - 4873 | 5273 - 6073 | 3593 - 4593 | 4938 - 5838 | 6238 - 8488 | |
| | Neiging voorover | a | ° | | | 3 | | | |
| | Neiging achterover | b | ° | 8 | | | | 6 | |
| | Vorkstanden hart op hart | | mm | | | 216 368 445 521 673 670 | | | |
| | Breedte | B | mm | 1099 | 1188 | 1099 | 1099 | 1188 | |
| RX 20-15/16 | Lengte incl. vorkrug | L ₂ | mm | 1883 | | | | 1903 | |
| | Lastzwaartepunt | x | mm | 355 | | | | 375 | |
| | Gangpadbreedte | A _{st} | mm | (1000 x 1200) 3209 (1200 x 800) 3333 | | | | (1000 x 1200) 3228 (1200 x 800) 3353 | |
| | Banden | v | | 18 x 7-8 | 200 / 50-10 | 18 x 7-8 | 18 x 7-8 | 200 / 50-10 | |
| | Banden | h | | | | 15 x 4 1/2 - 8 | | | |
| RX 20-16P | Bandenmaat | v/h | mm | 932/168 | 990/168 | 932/168 | 932/168 | 990/168 | |
| | Lengte incl. vorkrug | L ₂ | mm | 2061 | | | | 2081 | |
| | Gangpadbreedte | A _{st} | mm | (1000 x 1200) 3408 (1200 x 800) 3607 | | | | (1000 x 1200) 3428 (1200 x 800) 3627 | |
| | Banden | v/h | | | | 18 x 7-8 / 16 x 6-8 | | | |
| | Bandenmaat | v/h | mm | 932/865 | 990/865 | 932/865 | 932/865 | 990/865 | |
| RX 20-18 | Hefhoogte | h ₃ | mm | 2830 - 4230 | 4730 - 5430 | 2875 - 3875 | 4170 - 5070 | 5470 - 7720 | |
| | Bouwhoogte | h ₁ | mm | 1960 - 2660 | 2910 - 3260 | 1960 - 2460 | 1960 - 2260 | 2460 - 3210 | |
| | Vrije heffing B-ophanging | h ₂ /h ₅ | mm | 150 | 150 | 1312 - 1812 | 1312 - 1612 | 1812 - 2562 | |
| | Vrije heffing A-ophanging | h ₂ /h ₅ | mm | 150 | 150 | 1312 - 1812 | 1312 - 1612 | 1812 - 2562 | |
| | Max. Masthoogte B-ophanging | h ₄ | mm | 3480 - 4880 | 5280 - 6080 | 3543 - 4543 | 4838 - 5738 | 6138 - 8388 | |
| | Max. Masthoogte A-ophanging | h ₄ | mm | 3473 - 4873 | 5273 - 6073 | 3543 - 4543 | 4838 - 5738 | 6138 - 8388 | |
| | Neiging voorover | a | ° | | | 3 | | | |
| | Neiging achterover | b | ° | 8 | | | | 6 | |
| | Breedte | B | mm | 1138 | 1188 | 1138 | 1138 | 1188 | |
| | RX 20-18 | Lengte incl. vorkrug | L ₂ | mm | 1983 | | | | 2003 |
| Lastzwaartepunt | | x | mm | 355 | | | | 375 | |
| Gangpadbreedte | | A _{st} | mm | (1000 x 1200) 3309 (1200 x 800) 3433 | | | | (1000 x 1200) 3327 (1200 x 800) 3452 | |
| Banden | | v/h | | | | 200 / 50 - 10 / 16 x 6 - 8 | | | |
| Bandenmaat | | v/h | mm | 942/168 | 990/168 | 942/168 | 942/168 | 990/168 | |
| RX 20-18P/h | Lengte incl. vorkrug | L ₂ | mm | 2108 | | | | 2128 | |
| | Gangpadbreedte | A _{st} | mm | (1000 x 1200) 3439 (1200 x 800) 3638 | | | | (1000 x 1200) 3459 (1200 x 800) 3658 | |
| | Banden | v/h | | | | 200 / 50 - 10 / 16 x 6 - 8 | | | |
| | Bandenmaat | v/h | mm | 942/865 | 990/865 | 942/865 | 942/865 | 990/865 | |
| | RX 20-20 | Hefhoogte | h ₃ | mm | 2750 - 4150 | 4630 - 5330 | 2870 - 3870 | 4165 - 5065 | 5665 - 7915 |
| Bouwhoogte | | h ₁ | mm | 1960 - 2660 | 2910 - 3260 | 1960 - 2460 | 1960 - 2260 | 2460 - 3210 | |
| Vrije heffing B-ophanging | | h ₂ /h ₅ | mm | 150 | 150 | 1330 - 1830 | 1330 - 1630 | 1830 - 2580 | |
| Vrije heffing A-ophanging | | h ₂ /h ₅ | mm | 150 | 150 | 1405 - 1905 | 1405 - 1705 | 1905 - 2655 | |
| Max. Masthoogte B-ophanging | | h ₄ | mm | 3400 - 4800 | 5300 - 6000 | 3520 - 4520 | 4830 - 5730 | 6330 - 8580 | |
| Max. Masthoogte A-ophanging | | h ₄ | mm | 3325 - 4725 | 5225 - 5925 | 3445 - 4445 | 4755 - 5655 | 6255 - 8505 | |
| Neiging voorover | | a | ° | | | 3 | | | |
| Neiging achterover | | b | ° | 8 | | | | 6 | |
| Breedte | | B | mm | 1138 | 1188 | 1138 | 1138 | 1188 | |
| RX 20-20 | | Lengte incl. vorkrug | L ₂ | mm | 2092 | | | | 2114 |
| | Lastzwaartepunt | x | mm | 365 | | | | 387 | |
| | Gangpadbreedte | A _{st} | mm | (1000 x 1200) 3418 (1200 x 800) 3542 | | | | (1000 x 1200) 3438 (1200 x 800) 3563 | |
| | Banden | v/h | | | | 200 / 50 - 10 / 16 x 6 - 8 | | | |
| | Bandenmaat | v/h | mm | 942/168 | 990/168 | 942/168 | 942/168 | 990/168 | |
| RX 20-20P | Lengte incl. vorkrug | L ₂ | mm | 2130 | | | | 2152 | |
| | Gangpadbreedte | A _{st} | mm | (1000 x 1200) 3473 (1200 x 800) 3672 | | | | (1000 x 1200) 3495 (1200 x 800) 3694 | |
| | Banden | v/h | | | | 200 / 50 - 10 / 16 x 6 - 8 | | | |
| | Bandenmaat | v/h | mm | 942/865 | 990/865 | 942/865 | 942/865 | 990/865 | |
| | RX 20-20Ph | Lengte incl. vorkrug | L ₂ | mm | 2118 | | | | 2140 |
| Gangpadbreedte | | A _{st} | mm | (1000 x 1200) 3449 (1200 x 800) 3648 | | | | (1000 x 1200) 3471 (1200 x 800) 3670 | |
| Banden | | v/h | | | | 200 / 50 - 10 / 16 x 6 - 8 | | | |
| Bandenmaat | v/h | mm | 942/865 | 990/865 | 942/865 | 942/865 | 990/865 | | |

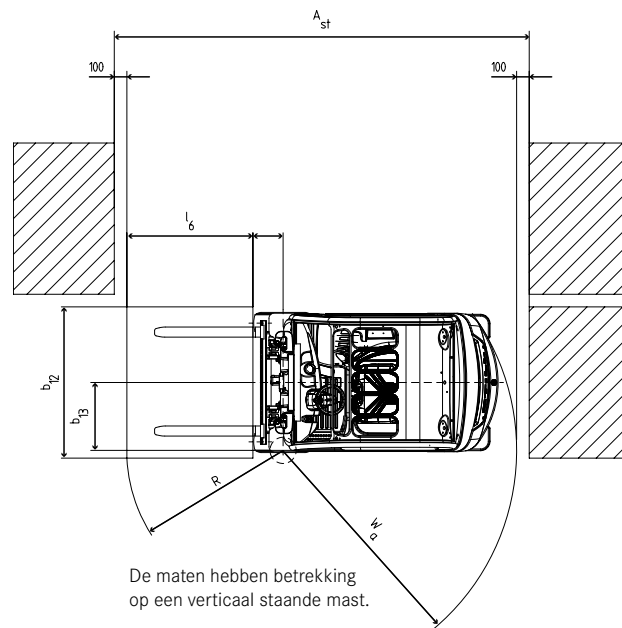
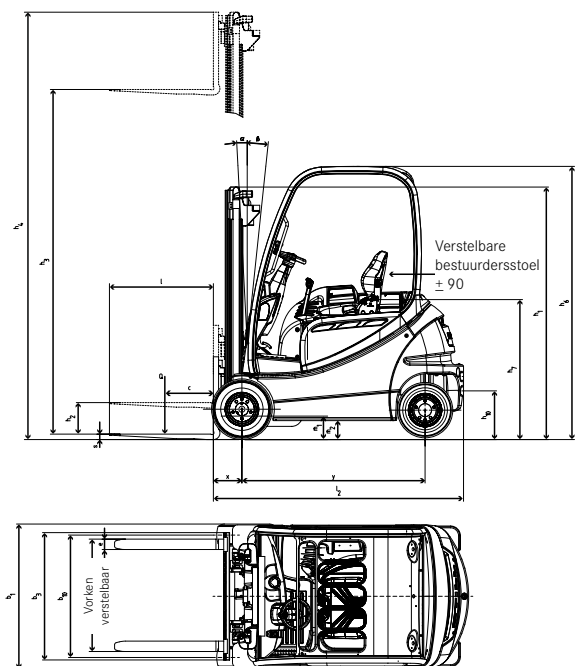

- Slede
- - - Side-shift

Draagvermogen RX 20-15 met tweevoudige mast en tweevoudige mast met vrije heffing

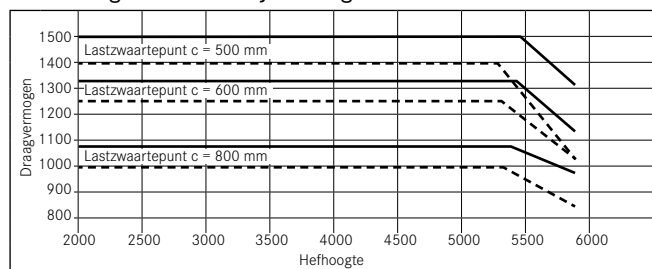

Draagvermogen RX 20-15 met drievoudige mast

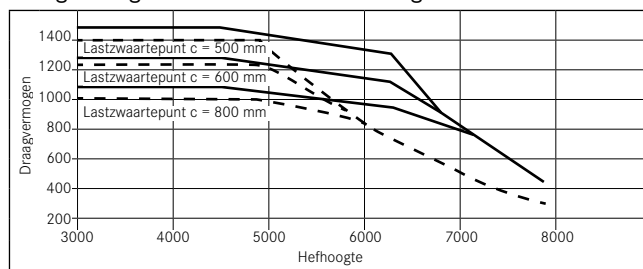

Draagvermogen RX 20-16 met tweevoudige mast en tweevoudige mast met vrije heffing

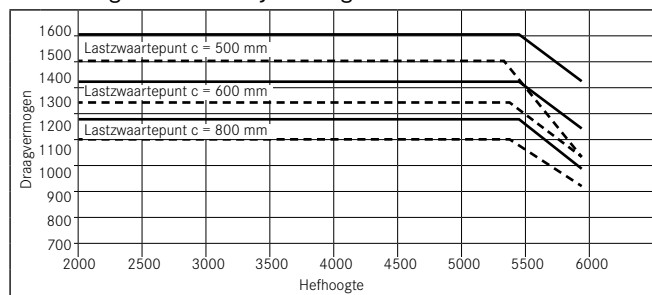

Draagvermogen RX 20-16 met drievoudige mast

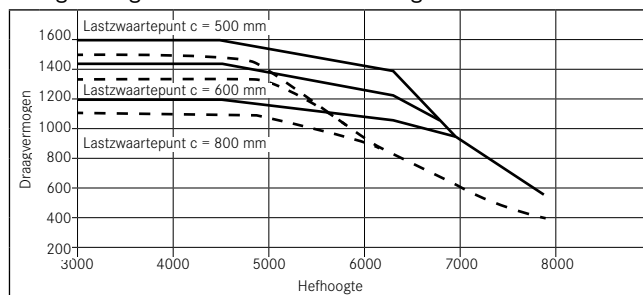

Draagvermogen RX 20-16P met tweevoudige mast en tweevoudige mast met vrije heffing

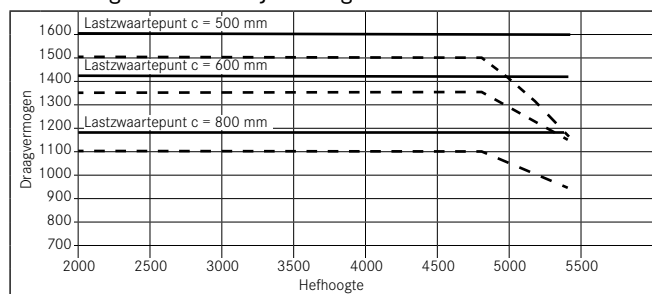

Draagvermogen RX 20-16P met drievoudige mast

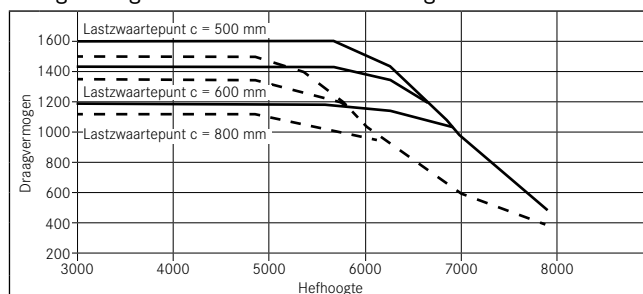

RX 20 Technische gegevens.

Draagvermogen RX 20-18 met tweevoudige mast en tweevoudige mast met vrije heffing

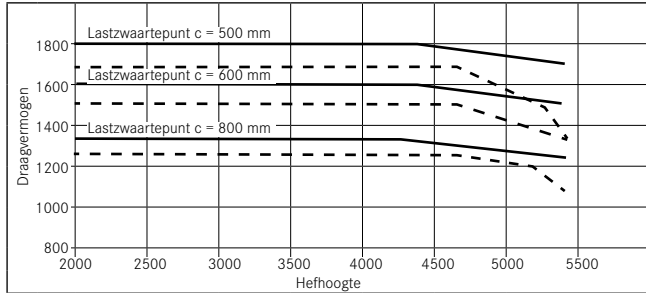

Draagvermogen RX 20-18 met drievoudige mast

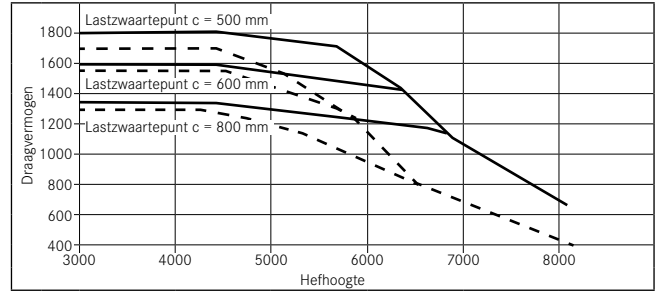

Draagvermogen RX 20-18P/h met tweevoudige mast en tweevoudige mast met vrije heffing

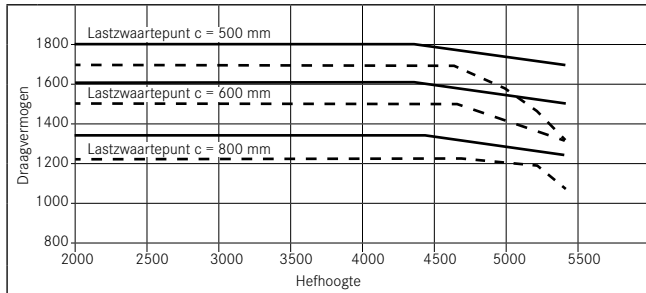

Draagvermogen RX 20-18P/h met drievoudige mast

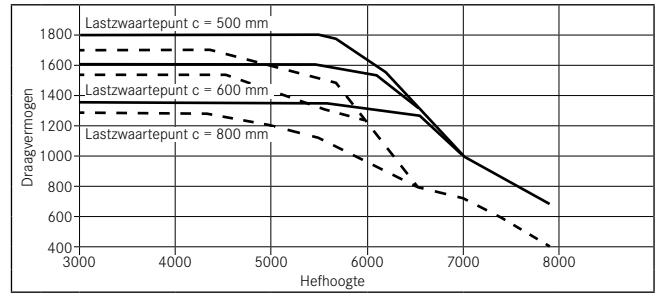

Draagvermogen RX 20-20 met tweevoudige mast en tweevoudige mast met vrije heffing

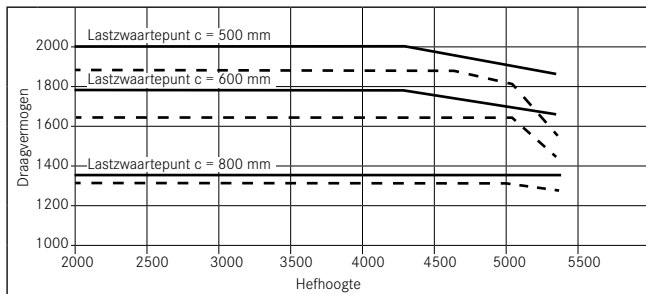

Draagvermogen RX 20-20 met drievoudige mast

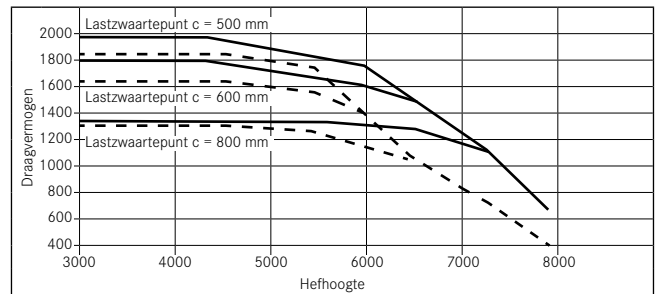

Draagvermogen RX 20-20P met tweevoudige mast en tweevoudige mast met vrije heffing

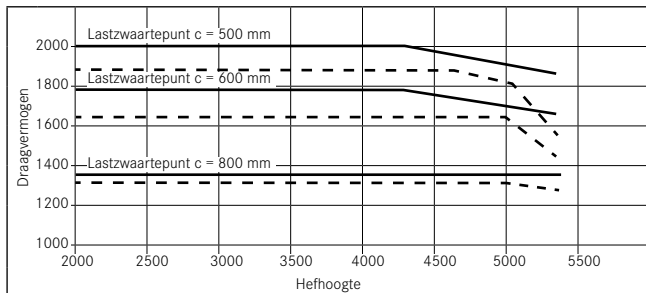

Draagvermogen RX 20-20P met drievoudige mast

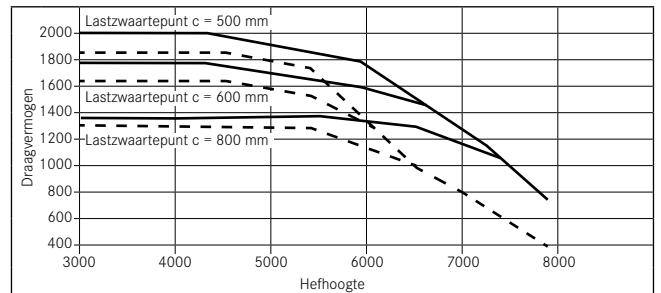

Draagvermogen RX 20-20P/h met tweevoudige mast en tweevoudige mast met vrije heffing

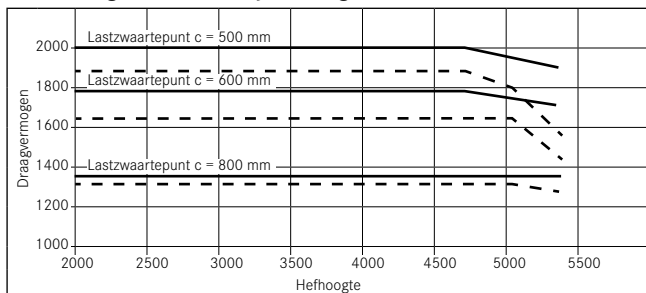

Draagvermogen RX 20-20P/h met drievoudige mast

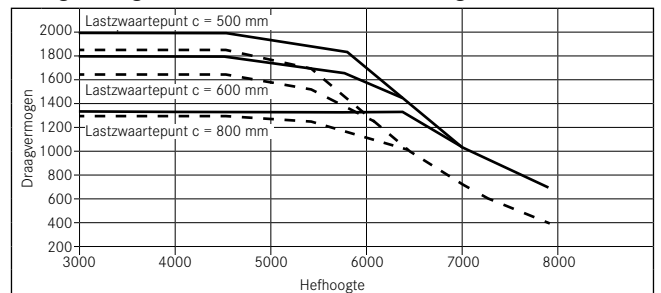

— Slede
 - - - Side-shift

Aandrijving.

De beide stille en energiezuinige wisselstroommotoren van de RX 20 drijven de voorwielen aan. Dankzij de nieuw ontwikkelde regeling, blinkt de truck uit door zijn hoge rijdynamiek – zelfs op oneffen vloeren en op hellingen. Een bijzonderheid is de constant krachtige acceleratie vanuit stilstand tot maximale rijsnelheid. Zo wordt op hellingen of bij het aanschuiven van pallets een maximaal vermogen geleverd. De onderhoudsvrije, geoptimaliseerde wisselstroomaandrijving garandeert een lange inzetduur van de batterij. Dankzij de gesloten behuizing is de gehele aandrijving beschermd tegen stof en spatwater, waardoor ook inzet onder de zwaarste omstandigheden geen probleem is. Aanvullend zorgen de motoren met hun elektrische remwerking voor een terugwinning van 15% energie al naar gelang de inzet van de truck. Hiermee wint de batterij tot wel 1,5 uur aan extra inzetduur en is het wisselen of bijladen vaak zelfs overbodig.

De nieuwe STILL-elektronica maakt een uiterst fijngevoelige inzet mogelijk bij een minimaal energieverbruik. De nieuwe rijregeling maakt het tevens mogelijk om stil te staan op hellingen zonder te remmen. De vermogenselektronica is veilig opgeborgen in het contragewicht. De door de regeling opgewekte warmte wordt via het contragewicht afgevoerd. Extra ventilatoren en luchtfilters zijn overbodig. Hierdoor is het werken met de RX 20 aangenaam stil en betrouwbaar.

Elektrische installatie.

De elektrische installatie van de RX 20 is geheel digitaal. De beide gescheiden CAN-Bus systemen maken een inzet mogelijk waarbij het systeem ongevoelig is voor terugslag op de aandrijving. Dit biedt extra zekerheid tegen uitval. Daarnaast zorgt de robuuste besturing voor de grootst mogelijke zekerheid dankzij de twee processoren die elkaar doorlopend bewaken. Uitbreiding met aanvullende elektrische componenten is bovendien zeer eenvoudig mogelijk.

Hefmast.

Afhankelijk van de inzet zijn diverse mastconcepten mogelijk: tweevoudige mast, tweevoudige mast met vrije heffing of drievoudige mast.

- Tweevoudig: de multifunctionele, economische mast met volledig doorzicht.
- Tweevoudige mast met vrije heffing: de uitbreiding op de telescoopmast met een vrije hefcilinder om een lage bouwhoogte (gunstig in containers) te combineren met een grote hefhoogte.
- Drievoudig: voor een lage doorrijhoogte en een groot hefbereik.

Hydraulische installatie.

De toerentalregeling van de pompmotor wordt dynamisch naar behoefte aangestuurd en is afhankelijk van de hef- en stuurbehoefte. Dit maakt een lange batterij-inzet en een zeer fijngevoelig werken mogelijk. Het lage energieverbruik wordt tevens bereikt door:

- Het hoge rendement van de hydrauliekpomp bij lage toerentallen (bijvoorbeeld tijdens het sturen). De brons beklede elementen met uitstekende glij-eigenschappen zorgen voor een goede insluiting van de tandwielen tegen het pomphuis.
- De voorspanventielen zijn vervangen door lastblokkeerventielen. Hierdoor hoeft de pomp bij het neigen zonder last geen hoge voorspandruk te overwinnen en wordt de gehele installatie ontzien.
- Het stuur-prioriteitsventiel is direct gekoppeld aan de pomp, zodat extra koppelingen en slangen niet nodig zijn. Dit bevordert tevens een betrouwbare inzet.

De werkplek.

De werkplek van de RX 20:

- De grote voetruimte met licht oplopende vloerplaat met antislipmat zorgen voor makkelijk in- en uitstappen en een ontspannen zithouding tijdens het werk.
- De verstelbare stuurkolom met het kleine stuurwiel is op elke lichaamsbouw instelbaar en zorgt voor een zeer geringe stuurkracht.
- De voetpedalen zijn 'auto-normaal' en kunnen naar keuze ook als dubbelpedaal worden uitgevoerd om de RX 20 aan de persoonlijke voorkeur van de chauffeur aan te passen.
- Om moeiteloos te kunnen werken is de hef/daalhendel voorzien van de rijrichtingsschakelaar. Zo kan de chauffeur van rijrichting wisselen zonder extra handelingen te verrichten.
- Op het verwarmde, volledig grafische display worden onder andere de bedrijfsuren, onderhoudsintervallen en batterijontlading aangegeven. Het display is altijd goed afleesbaar, zelfs bij de overgang van koude naar warme omgevingen. De werking van de gehele RX 20 wordt daarbij permanent bewaakt door het onboard diagnose systeem.
- Met 5 verschillende rijprogramma's kan de chauffeur zelf steeds de RX 20 afstemmen op de werkbehoefte. Daarbij kunnen de individuele programma's nauwkeurig worden afgestemd om nog hogere prestaties te bereiken.
- De werkplek van de RX 20 biedt veel hoofdruimte, zelfs voor lange chauffeurs. Ook het zicht rondom is uitstekend dankzij de grote dakopeningen, de slanke profielen en de hoge zitpositie.

Veiligheid.

Het elektrisch afremmen op de rijmotoren, het vasthouden van de truck op hellingen en de mechanische parkeerrem bieden onder alle omstandigheden een veilige inzet. De batterijwisseling van de RX 20 gebeurt naar keuze met een ingebouwde rollenbaan, een handpallettruck, een elektro pallettruck, heftruck of takel. Naast de tijdswinst levert deze aanpak veel minder kans op schade, zeker in het geval van een cabine.

Service.

Het onderhoudsinterval van de RX 20 bedraagt 1.000 uur of 12 maanden. Dit bespaart onderhoudskosten reeds bij een 1-ploeg inzet omdat het onderhoudsinterval vrijwel even lang is als een jaarinzet. Onderhoud en BMWT-keuring kunnen zo gelijktijdig plaatsvinden. De volwaardige diagnosemogelijkheid en de goede bereikbaarheid van de componenten besparen tijd en garanderen een hoge beschikbaarheid van de RX 20.



Meer informatie over de RX 20 kunt
u vinden op www.still.nl/RX20

STILL Intern Transport B.V.
Nijverheidsweg 5
3341 LJ Hendrik-Ido-Ambacht
Telefoon 078 - 684 52 00
Fax 078 - 684 52 99
E-mail info@still.nl
Website www.still.nl

Als u méér wilt bereiken.